

Technische Daten

Die **WARMWASSERWÄRMEPUMPE** Typ **WB03.11...** ist ein steckerfertiges Aggregat mit zweifach emailliertem Speicher mit PU-Hartschaumisolierung von 300l, 400l oder 500l Inhalt.

Optimaler Korrosionsschutz, durch elektrische Trennung der Wärmetauscher vom Speicher.

Diese Wärmepumpen werden bei SATAG THERMOTECHNIK entwickelt und gefertigt. Dabei wird nur hochwertiges Material verarbeitet. Alle Geräte verlassen die Werke einreguliert und funktionsgeprüft.

CE-konform, geprüft nach EN255-3,
 Prüf-Nr. WPZ-B-003-04-08

Die Installation der Wasseranschlüsse erfolgt nach DIN 1988.

In Abhängigkeit von der Umgebungstemperatur am Aufstellungsort der **WARMWASSERWÄRMEPUMPE WB03.11...** sind Zeiten von 7 bis 10 Stunden für das Aufheizen von 300 Litern Frischwasser von 15°C auf 55°C Warmwassertemperatur im Speicher zu berücksichtigen. Bei 400l sind es 40% mehr, bei 500l 70% mehr Stunden.

Aufheizzeiten bei Wärmepumpen-Betrieb (300l)	
Bei Lufttemperaturen von (RF 72%)	Für Wassererwärmung von 15 auf 55°C
8°C	9.5 Std.
10°C	9.0 Std.
15°C	8.0 Std.
20°C	7.0 Std.

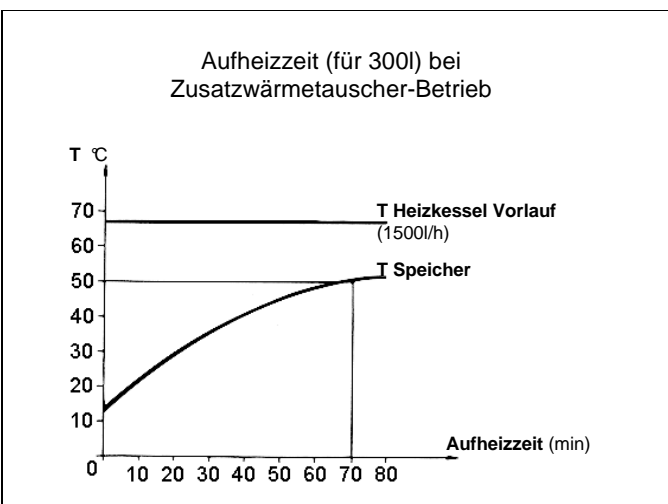

Oben aus dem Speicher auslaufendes Warmwasser wird durch unten einlaufendes kaltes Leitungswasser ersetzt. Dieses vermischt sich nach den physikalischen Gesetzen nicht mit dem darüber befindlichen Warmwasser. Es wird im Wärmeaustausch mit der Kondensatorschlange der Wärmepumpe erwärmt.

Technische Daten:

Typ WB03.11E

Speicherinhalt	300 l; 400 l oder 500 l
Betriebsdruck	6 bar
Max. Wassertemperatur	55°C
Umgebungstemperatur	+8 bis +32°C
Mittlere Leistungsaufnahme	545 W
Mittlere Heizleistung	1700 W
COP, nach EN255-3	3.1
Elektrischer Anschluss	230 V/50 Hz
Kältemittel	R407C
Leergewicht	300 l ca. 140 kg 400 l ca. 175 kg 500 l ca. 220 kg

Elektrische Zusatzheizung
 Automatische Umschaltung auf Zusatzheizung
 Schallpegel (5m)
 min. Luftvolumen
 Aufstellungsraum
 SVGW – Nr.

1500 W
 unter + 8°C
 56dBA
 20m³
 9210-2842

Typ WB03.11W

Speicherinhalt	300 l; 400 l oder 500 l
Betriebsdruck	6 bar
Max. Wassertemperatur	55°C
Umgebungstemperatur	+8 bis +32°C
Mittlere Leistungsaufnahme	545 W
Mittlere Heizleistung	1700 W
COP, nach EN255-3	3.1
Elektrischer Anschluss	230 V/50 Hz
Kältemittel	R407C
Leergewicht	300 l ca. 140 kg 400 l ca. 175 kg 500 l ca. 220 kg

Wärmetauscher für Heizkessel-/Solaranschluss ¾“
 Wärmetauscherfläche 0.6m²
 Druckabfall 270 mbar bei 1500 l/h
 Wärmetauscherleistung siehe Diagramm links
 Wahlschalter «Wärmepumpe/Wärmetauscher»
 Schallpegel (5m) 56dBA
 min. Luftvolumen
 Aufstellungsraum 20m³
 SVGW – Nr. 9210-2842

Technische Änderungen vorbehalten!

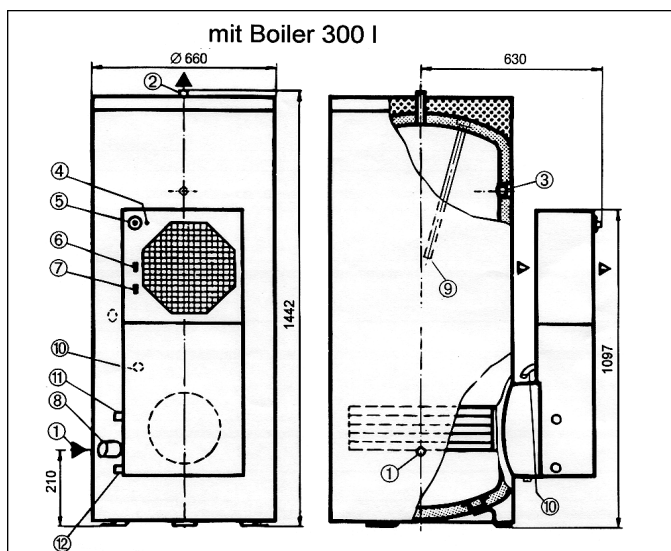

- ① Kaltwasser-Eintritt 1" (iG)
- ② Warmwasser-Austritt ¾" (aG)
- ③ Anschluss ½" (iG) für Zirkulation, Thermometer oder Fühler
- ④ Sicherheitsthermostat
- ⑤ Regelthermostat 20 bis 55°C
- ⑥ Betriebs-Hauptschalter
- ⑦ Wahlschalter für Zusatzheizung
- ⑧ Elektrische Zusatzheizung (bei E-Typ)
- ⑨ Korrosionsschutzanode
- ⑩ Kondensatablauf (Schlauch)
- ⑪ Zusatzwärmetauscher Eintritt ¾" (iG) (bei W-Typ)
- ⑫ Zusatzwärmetauscher Austritt ¾" (iG) (bei W-Typ)

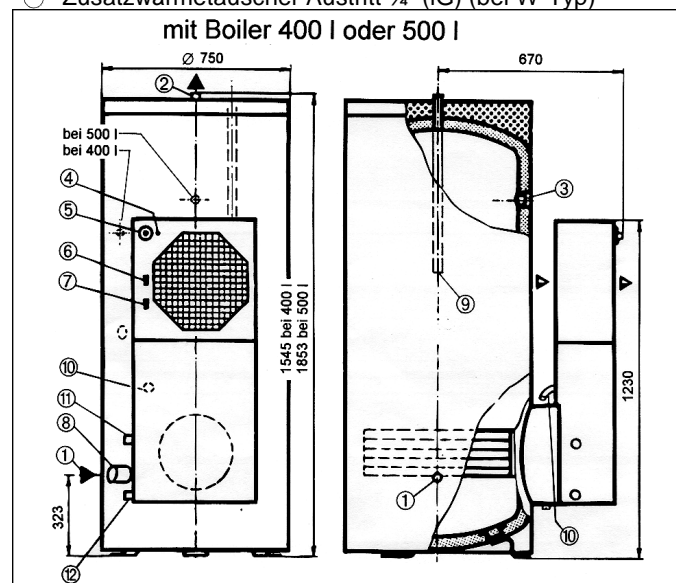

- ① Kaltwasser-Eintritt 1" (iG)
- ② Warmwasser-Austritt 1" (aG)
- ③ Anschluss ½" (iG) für Zirkulation, Thermometer oder Fühler
- ④ Sicherheitsthermostat
- ⑤ Regelthermostat 20 bis 55°C
- ⑥ Betriebs-Hauptschalter
- ⑦ Wahlschalter für Zusatzheizung
- ⑧ Elektrische Zusatzheizung (bei E-Typ)
- ⑨ Korrosionsschutzanode
- ⑩ Kondensatablauf
- ⑪ Zusatzwärmetauscher Eintritt ¾" (iG) (bei W-Typ)
- ⑫ Zusatzwärmetauscher Austritt ¾" (iG) (bei W-Typ)

Charakteristische Merkmale der SATAG-WARMWASSERWÄRMEPUMPE

Typ WB03.11E

- Der Energieaufwand ist gegenüber einem Elektroboiler ca. dreimal kleiner.
- Unabhängig vom Öl.
- Umweltfreundlich.
- Geringe Bauhöhe.
- Einfaches Einbringen auch bei bestehenden Anlagen, da Wärmepumpenaggregat und Speicher getrennt lieferbar und vor Ort montierbar sind.
- Speichertemperatur 20 bis 55°C von aussen wählbar.
- Glattrrohr-Kondensator (bei Verkalkung keine Oberflächenverminderung wie bei Rippenrohr).
- Zukunftssicherer Korrosionsschutz durch elektrische Trennung von Kondensator und Speicher.
- Ventilator bläst kegelförmig. Hochliegende Warmluft strömt nach unten.
- Gleicher Speicher für alle Varianten.
- Geringste Wärmeverluste dank direkt aufgeschäumter PU-Vollisolierung und zusätzlichem Kunststoffschaum-Mantel.
- Automatische Umschaltung auf Elektroeinsatz bei Umgebungstemperaturen < +8°C auf Wahlschalterstellung «Automat» sowie Schnellaufheizung auf Stellung «manuell» durch Parallelbetrieb des Wärmepumpenaggregates und des Elektroheizeinsatzes.

Typ WB03.11W

- Der Energieaufwand ist gegenüber einem Elektroboiler ca. dreimal kleiner.
- Umweltfreundlich.
- Geringe Bauhöhe.
- Einfaches Einbringen auch bei bestehenden Anlagen, da Wärmepumpenaggregat und Speicher getrennt lieferbar und vor Ort montierbar sind.
- Speichertemperatur 20 bis 55°C von aussen wählbar.
- Glattrrohr-Kondensator (bei Verkalkung keine Oberflächenverminderung wie bei Rippenrohr).
- Zukunftssicherer Korrosionsschutz durch elektrische Trennung von Kondensator und Speicher.
- Ventilator bläst kegelförmig. Hochliegende Warmluft strömt nach unten.
- Gleicher Speicher für alle Varianten.
- Geringste Wärmeverluste dank direkt aufgeschäumter PU-Vollisolierung und zusätzlichem Kunststoffschaum-Mantel.
- Wahlschalter «Wärmepumpe/Wärmetauscher».
- Gleicher Regelthermostat für Wärmepumpen- und Wärmetauscher-Betrieb.
- Zusatzwärmetauscher an Wärmepumpenflansch.
- Spezialstecker an Wärmepumpengehäuse für Ladepumpe.